

Limanowa, 05.03.2024 r.

ZAPYTANIE OFERTOWE nr 6/2024 z dnia 05.03.2024 r.**związane z automatyzacją lakierni.**

W związku z realizacją projektu pn. *“Rozwój firmy Limatherm S.A. poprzez inwestycję w robotyzację i cyfryzację produkcji”* finansowanego w ramach KRAJOWEGO PLANU ODBUDOWY I ZWIĘKSZENIA ODPORNOŚCI, Komponent A „Odporność i konkurencyjność gospodarki”, Cel szczegółowy: Rozwój narodowego systemu innowacji: wzmocnienie koordynacji, stymulowanie potencjału innowacyjnego oraz współpracy pomiędzy przedsiębiorstwami i organizacjami badawczymi, w tym w zakresie technologii środowiskowych, Reforma: A 2.1. Przyspieszenie procesów robotyzacji i cyfryzacji i innowacji, Inwestycja: A 2.1.1.

Do przedmiotowego postępowania zastosowanie ma dokumentacja konkursowa dotycząca WYBORU PRZEDSIĘWZIĘĆ DO OBJĘCIA WSPARCIEM Z PLANU ROZWOJOWEGO W TRYBIE KONKURSOWYM, w ramach KRAJOWEGO PLANU ODBUDOWY I ZWIĘKSZENIA ODPORNOŚCI, Komponent A „Odporność i konkurencyjność gospodarki”, Cel szczegółowy: Rozwój narodowego systemu innowacji: wzmocnienie koordynacji, stymulowanie potencjału innowacyjnego oraz współpracy pomiędzy przedsiębiorstwami i organizacjami badawczymi, w tym w zakresie technologii środowiskowych, Reforma: A 2.1. Przyspieszenie procesów robotyzacji i cyfryzacji i innowacji, Inwestycja: A 2.1.1., a w szczególności - Załącznik nr 6: Zasada konkurencyjności w ramach inwestycji A 2.1.1 aktualna na dzień opublikowania niniejszego postępowania.

Komunikacja w postępowaniu o udzielenie zamówienia, składanie ofert, wymiana informacji (składanie pytań do zamówienia) oraz przekazywanie dokumentów i oświadczeń odbywa się pisemnie za pomocą maila: frys.r@limatherm.pl oraz limatherm@bldg.pl

Zapytanie ofertowe zostało opublikowane na stronie www.limatherm.pl

I. NAZWA ORAZ ADRES ZAMAWIAJĄCEGO

Limatherm S.A.
ul. Tarnowska 1
34-600 Limanowa
NIP: 7370003520

II. OPIS PRZEDMIOTU ZAMÓWIENIA

Zamówienie **związane z automatyzacją lakierni:**

Ilość:

1 szt. – Stanowisko do malowania lakierami proszkowymi (roboty lakiernicze)

2 szt. – Stanowisko do malowania lakierami proszkowymi [1szt] oraz Stanowisko do malowania lakierami mokrymi [1szt] (roboty lakiernicze)

Zamówienie składa się z dwóch oddzielnych zadań:

● ZADANIE I:

– Dostawa, wdrożenie i uruchomienie stanowiska do malowania lakierami proszkowymi (roboty lakiernicze): ilość 1 sztuka

● ZADANIE II:

- Dostawa, wdrożenie i uruchomienie stanowiska do malowania lakierami proszkowymi (roboty lakiernicze): ilość 1 sztuka
- Dostawa, wdrożenie i uruchomienie stanowiska do malowania lakierami mokrymi (roboty lakiernicze): ilość 1 sztuka
(warunkiem realizacji zamówienia zadania II jest otrzymanie dofinansowania przez Zamawiającego).

Zamawiający nie dopuszcza możliwości składania ofert częściowych na poszczególne zadania.

Składana oferta musi dotyczyć pełnej zawartości zadania I i II, tj. zawierać pełną dostawę ilości sztuk wskazanych w danym zadaniu.

Szczegółowy opis zamówienia:

(Ofertant zobowiązany jest również zapoznać się z szczegółowym opisem zamówienia znajdującym się w: załącznik nr 4 - zadanie I i załącznik nr 5 zadanie II)

Stanowiska do malowania lakierami proszkowymi – 2 kompletne gniazda zautomatyzowane będące przedmiotem zamówienia (dla zadania I i II) – o parametrach nie gorszych niż:

- Robot lakierniczy (6 cio osiowy)
- Obszar roboczy: Promień 1700-1800; Wysokość 1800-2100 mm,
- Max obciążenie nadgarstka robota: 4kg,
- Programowanie robota: Selfteaching,
- Powtarzalność ruchu robota nie więcej niż: +/- 3 mm,
- Certyfikat Atex II 2/22 GD
- Karuzela 4 ramienna (o średnicy obrotu 3000-3500 mm),
- Możliwość regulacji prędkości obrotowej detalu na karuzeli.
- Obciążenie ramienia: min 28 kg.
- Wygodzenie stanowiska - siatka bezpieczeństwa,
- Zestaw aplikacyjny dla automatyzacji,
- Pistolet automatyczny,
- Sterownik aplikacji malowania umożliwiający współpracę z robotem,
- Pompa inżektorowa,
- Zbiornik na farbę proszkową min 50 l,
- Przewody elektryczne i pneumatyczne,
- Podstawa robota umożliwiająca przemieszczanie zestawu robot-karuzela,
- Zaprojektowanie adaptacji do robotyzacji w kabinie lakierniczej KPZ-2.

Stanowisko do malowania lakierami mokrymi – 1 kompletne gniazdo zautomatyzowane będące przedmiotem zamówienia (dla zadania II) – o parametrach nie gorszych niż:

- Robot lakierniczy (6 cio osiowy),
- Obszar roboczy: Promień 1700-1800 mm; Wysokość 1800-2100 mm,
- Max obciążenie nadgarstka robota: 4kg,
- Programowanie robota: Selfteaching
- Powtarzalność ruchu robota nie więcej niż: +/- 3 mm,
- Certyfikat Atex II 2/22 GD,
- Karuzela 4 ramienna (o średnicy obrotu 3000-3500 mm),
- Możliwość regulacji prędkości obrotowej detalu na karuzeli.
- Obciążenie ramienia: min 28 kg.
- Wygodzenie stanowiska - siatka bezpieczeństwa,
- Bariera laserowa bezpieczeństwa,
- Zestaw aplikacyjny dla automatyzacji,
- Pistolet automatyczny,
- 2x Urządzenie mieszająco-dozujące typu 2K (lakier + utwardzacz),
- 2x Zbiornik na pompę utwardzacza min 35l,
- Blok zaworowy z reduktorem ciśnienia materiału,
- Sterowanie manualne urządzenia mieszająco-dozującego,
- Zestaw naprawczy dla pomp, zaworów, pistoletu oraz reduktora ciśnienia,
- Stacja do czyszczenia pistoletu oraz płukania instalacji
- Automatyczne czyszczenie pistoletu
- Możliwość automatycznej zmiany koloru

- Podstawa robota umożliwiająca przemieszczanie zestawu robot-karuzela

Koszt dostawy stanowisk do malowania lakierami proszkowymi oraz stanowiska do malowania lakierami mokrymi (robotów lakierniczych) obejmuje: transport urządzenia, montaż i uruchomienie oraz specyfikację w języku polskim.

Wskazany powyżej opis dotyczy jednej sztuki stanowiska do automatyzacji będącej przedmiotem niniejszego Zapytania Ofertowego.

Postawione wymagania techniczne muszą zostać spełnione przez wszystkie pozycje wskazane w przedmiocie zamówienia, które zostały szczegółowo opisane w załączniku nr 4 i załączniku nr 5 do niniejszego zapytania. Zamawiający nie dopuszcza sytuacji w której dostarczona pozycja (sztuka) bądź część realizowanego zamówienia nie będzie spełniać specyfikacji wskazanej w załączniku nr 4 i załączniku nr 5 niniejszego Zapytania Ofertowego.

Dodatkowe wymagania do opisu przedmiotu zamówienia dla zadania I i II:

Dla przedmiotowego zamówienia Zamawiający wymaga od Wykonawcy udzielenia gwarancji na dostarczony przedmiot zamówienia **na okres nie krótszy niż 24 miesiące** licząc od daty dokonania odbioru końcowego bez zastrzeżeń (dla każdej sztuki dostarczanego w ramach zadania I i zadania II stanowiska do automatyzacji).

Zamawiający dopuszcza płatności zaliczkowe. Ostateczna decyzja o wysokości i możliwości zaliczkowania należy do Zamawiającego.

Zamawiający dopuszcza możliwość rozliczenia częściowego opartego o procentowe rozliczenie postępu prac lub zakończonych etapów. Każdorazowo rozliczenie częściowe/fakturowanie częściowe musi zostać poprzedzone podpisanym obustronnie bezusterkowym protokołem odbioru obejmującym daną część/etap.

Dopuszczenie zastosowania produktów i materiałów równoważnych dla zadania I i II:

W przypadku, gdzie Zamawiający posługuje się w opisie przedmiotu zamówienia, we wszystkich dokumentach i załącznikach opisujących przedmiot zamówienia nazwami konkretnych producentów, nazwami konkretnych produktów, znakami towarowymi, patentami czy pochodzeniem, należy to traktować jedynie jako pomoc w opisie przedmiotu zamówienia – mają one jedynie przybliżyć wymagania, których nie można było opisać przy użyciu dostatecznie dokładnych i zrozumiałych określeń. W każdym przypadku dopuszcza się użycie produktu równoważnego, który spełni minimalne standardy jakościowe, parametry techniczne, warunki docelowego przeznaczenia oraz funkcji i walorów użytkowych produktu wskazanego z nazwy.

W każdym przypadku dopuszcza się możliwość zastosowania materiałów, komponentów równoważnych wobec wskazanych w opisie przedmiotu zamówienia oraz załącznikach pod warunkiem zachowania ich zgodności z planowanym przeznaczeniem i obowiązującymi przepisami, które spełniają minimalne standardy jakościowe, parametry techniczne, warunki docelowego przeznaczenia oraz funkcje i walory użytkowe.

W związku z przyjętym harmonogramem realizacji inwestycji, w przypadku pytań lub wątpliwości co do przedmiotu zamówienia, prosimy o kierowanie zapytań najpóźniej do pięciu dni przed terminem składania ofert.

III. CEL ZAMÓWIENIA

Celem zamówienia jest **automatyzacja lakierni.**

ZADANIE I:

– Dostawa stanowiska do malowania lakierami proszkowymi (roboty lakiernicze): ilość 1 sztuka

ZADANIE II:

– Dostawa stanowiska do malowania lakierami proszkowymi (roboty lakiernicze): ilość 1 sztuka

– Dostawa stanowiska do malowania lakierami mokrymi (roboty lakiernicze): ilość 1 sztuka

(warunkiem realizacji zamówienia zadania II jest przyznanie dofinansowania przez Zamawiającego).

Składana oferta musi dotyczyć pełnej zawartości zadania I i II tzn. obejmować kompletną dostawę wskazanej w ramach danego zadania ilości sztuk.

IV. HARMONOGRAM REALIZACJI ZAMÓWIENIA/TERMIN REALIZACJI UMOWY

Termin realizacji całości zamówienia:

Dla zadania I: 31.12.2024 r.

Dla zadania II: 31.12.2024 r.

Zamawiający zastrzega maksymalny termin realizacji całości zamówienia do **31.12.2024 r.**, w tym: dostawę, wdrożenie i uruchomienie – dla **zadania I i II Zamówienia**.

Zamawiający dopuszcza zmianę terminu realizacji dostawy (dla zadania I i II) również w wyniku wystąpienia okoliczności, których nie można było przewidzieć na etapie publikacji niniejszego Zapytania ofertowego oraz w momencie zawierania umowy ostatecznej.

V. KOD CPV

45442100-8 Roboty malarskie

42997300-4 Roboty przemysłowe

VI. OPIS SPOSOBU PRZYGOTOWANIA OFERTY

- 1 Oferta winna być sporządzona w jednym egzemplarzu na formularzu, który jest załączony do niniejszego zapytania ofertowego jako **Załącznik nr 1** wraz z dodatkowymi Załącznikami.
- 2 Oferta winna być zgodna z opisem przedmiotu zamówienia.
- 3 Oferta winna być podpisana przez osobę upoważnioną do reprezentowania Oferenta, zgodnie z formą reprezentacji określoną w rejestrze sądowym lub innym dokumencie, właściwym dla danej formy organizacyjnej Oferenta albo przez osobę umocowaną przez osobę uprawnioną, przy czym pełnomocnictwo musi być załączone do oferty.
- 4 Oferent sporządza wycenę w formularzu oferty na podstawie specyfikacji technicznej i ilościowej opisanej w przedmiocie zamówienia.
- 5 W razie potrzeby Zamawiający zastrzega sobie prawo do wezwania oferenta do osobistego stawienia się u Zamawiającego w celu uzupełnienia lub wyjaśnienia oferty.
- 6 **Oferta powinna zawierać:**
 - a) pełną nazwę Oferenta, adres lub siedzibę, numer telefonu;
 - b) datę wystawienia;
 - c) całkowitą wartość zamówienia netto (*cena powinna zawierać pełen koszt zamówienia zgodnie ze specyfikacją wskazaną w zapytaniu ofertowym*) oraz podział na całkowitą wartość zamówienia netto dla zadania I i całkowitą wartość zamówienia netto dla zadania II;
 - d) termin dostarczenia przedmiotu zamówienia od daty podpisania umowy z Zamawiającym zgodnie z harmonogramem dostaw (*liczba pełnych tygodni*);
 - e) okres gwarancji na przedmiot zamówienia liczony od dnia podpisania protokołu odbioru (*w miesiącach*);
 - f) czas reakcji na zgłoszenie serwisowe w ramach gwarancji (*w godzinach*);
 - g) numer zapytania ofertowego **nr 6/2024**;
 - h) załączniki.
- 7 Niekompletne oferty i oferty, które wpłyną po upływie terminu wyznaczonego w niniejszym zapytaniu ofertowym nie będą rozpatrywane.
- 8 Zamawiający nie dopuszcza możliwości składania ofert częściowych. Warunkiem udziału w postępowaniu jest złożenie oferty na całość zamówienia wskazanego w zadaniu I i zadaniu II.
- 9 Zamawiający nie dopuszcza składania ofert wariantowych.
- 10 Zamawiający nie przewiduje udzielania zapytań uzupełniających.
- 11 Oferent może złożyć tylko jedną ofertę obejmującą zadanie I i zadanie II.
- 12 Zamawiający poprawia w ofercie:
 - a) oczywiste omyłki pisarskie,
 - b) oczywiste omyłki rachunkowe, z uwzględnieniem konsekwencji rachunkowych dokonanych poprawek,
 - c) inne omyłki polegające na niezgodności oferty ze specyfikacją istotnych warunków zamówienia, niepowodujące istotnych zmian w treści oferty – niezwłocznie zawiadamiając o tym oferenta, którego oferta została poprawiona.

VII. ODRZUCENIE OFERTY

Zamawiający odrzuca oferty, jeżeli:

- a) treść jest niezgodna z przedmiotem zamówienia;
- b) jej złożenie stanowi czyn nieuczciwej konkurencji w rozumieniu przepisów o zwalczaniu nieuczciwej konkurencji;
- c) zawiera rażąco niską cenę w stosunku do przedmiotu zamówienia;
- d) została złożona przez oferenta wykluczonego z udziału w postępowaniu o udzielenie zamówienia;
- e) oferta podpisana została przez osobę, która nie jest upoważniona do reprezentowania oferenta, zgodnie z formą reprezentacji określoną w rejestrze sądowym lub innym dokumencie, właściwym dla danej formy organizacyjnej Oferenta albo przez osobę, która nie jest umocowana przez osobę uprawnioną, pełnomocnictwo nie zostało załączone do oferty;
- f) zawiera błędy w obliczeniu ceny;
- g) oferent w terminie 3 dni od dnia doręczenia zawiadomienia nie zgodził się na poprawienie omyłki, o której mowa w art. 87 ust. 2 pkt 3 ustawy Prawa zamówień publicznych, lub nie dostarczył wymaganych uzupełnień, o które został poproszony w zawiadomieniu;
- h) jest nieważna na podstawie odrębnych przepisów.

VIII. WARUNKI UDZIAŁU W POSTĘPOWANIU

Warunki udziału w postępowaniu obowiązują dla obu zadań wskazanych w przedmiocie zamówienia.

Oferty mogą składać Wykonawcy, którzy:

1. Dysponują potencjałem technicznym, koniecznym do należytego wykonania zamówienia.
2. Znajdują się w sytuacji ekonomicznej i finansowej zapewniającej wykonanie zamówienia.
3. Posiadają wykwalifikowaną kadrę, gotową do realizacji zamówienia.
4. Posiadają niezbędną wiedzę i doświadczenie oraz zdolności techniczne i organizacyjne umożliwiające prawidłowe wykonanie przedmiotu zamówienia.

W celu potwierdzenia spełnienia wszystkich powyższych warunków udziału w postępowaniu prosimy o wypełnienie oświadczenia stanowiącego **Załącznik nr 2 do Zapytania ofertowego**.

IX. KRYTERIA OCENY OFERT

Zamawiający dokona oceny ważnych ofert dla całości zamówienia tj. zadania I i zadania II, na podstawie następujących kryteriów:

Lp.	Symbol	Kryterium oceny	Waga punktowa (0-100) pkt.
1.	C	Wartość zamówienia netto (w PLN/inna waluta)	25
2.	T	Termin dostawy przedmiotu zamówienia liczony od daty podpisania umowy z Zamawiającym (liczba pełnych tygodni)	25
3.	G	Okres gwarancji na przedmiot zamówienia liczony od dnia podpisania protokołu odbioru (w miesiącach)	25
4.	S	Czas reakcji na zgłoszenie serwisowe w ramach gwarancji (w godzinach)	25

Wybór najkorzystniejszej oferty nastąpi w oparciu o następujące kryteria:

1. Wartość zamówienia netto (w PLN/inna waluta) dla ofert złożonych w innych walutach zostanie zastosowany kurs NBP tej waluty z dnia następnego po terminie składania ofert – 25 pkt.,

2. Termin dostawy przedmiotu zamówienia liczony od daty podpisania umowy z Zamawiającym (*liczba pełnych tygodni*) – 25 pkt.,
3. Okres gwarancji na przedmiot zamówienia liczony od dnia podpisania protokołu odbioru (*w miesiącach*) – 25 pkt., przy czym wymagany minimalny okres gwarancji na przedmiot zamówienia to 24 miesiące,
4. Czas reakcji na zgłoszenie serwisowe w ramach gwarancji (*w godzinach*) – 25 pkt., przy czym czas będzie liczony od zgłoszenia za pośrednictwem e-maila w dni robocze w godzinach 8-15.
Adres na który należało będzie kierować zgłoszenia serwisu zostanie ustalony w trakcie podpisywania umowy pomiędzy Zamawiającym a Wykonawcą/Dostawcą.

Ocena ofert będzie dokonywana według następujących zasad:

Ad. 1) Wartość punktowa kryterium wartość zamówienia netto będzie wyliczana według wzoru:

$$C = (C \text{ min: } C \text{ n}) \times 25 \text{ pkt.}$$

gdzie:

C min - najniższa wartość zamówienia netto spośród ofert nie odrzuconych

C n – wartość zamówienia netto ocenianej oferty

Ad. 2) Wartość punktowa w kryterium termin dostawy przedmiotu zamówienia od daty podpisania umowy z Zamawiającym (*liczba pełnych tygodni*) będzie wyliczane według wzoru:

$$T = (T \text{ min: } T \text{ n}) \times 25 \text{ pkt.}$$

gdzie:

T min – najkrótszy termin realizacji spośród ofert nieodrzuconych

T n – termin realizacji ocenianej oferty

Zamówienie będzie dostarczane partiami, Wykonawca zaproponuje Zamawiającemu wstępny harmonogram dostaw z możliwością jego aneksowania w celu zaktualizowania terminów za zgodą obu stron w formularzu zamówienia stanowiącego **Załącznik nr 1**.

Ocenię w tym kryterium podlegać będzie termin kompletnej dostawy wszystkich sztuk odpowiednio dla zadania I (1 szt.) i zadania II Zamówienia (2 szt.).

Przez termin kompletnej dostawy Zamawiający rozumie dostawę ostatniej sztuki obejmującej łącznie zadanie I (tj. 1-szej sztuki) i zadania II (tj. 2-giej sztuki). Czyli dostawę **3 sztuki**.

Ad. 3) Wartość punktowa w kryterium okres gwarancji na przedmiot zamówienia liczony od dnia podpisania protokołu odbioru (*w miesiącach*) będzie wyliczane według wzoru:

$$G = (G \text{ n: } G \text{ maks}) \times 25 \text{ pkt.}$$

gdzie:

G maks – najdłuższy okres gwarancji spośród ofert nieodrzuconych

G n – okres gwarancji ocenianej oferty

Ad. 4) Wartość punktowa w kryterium czas reakcji na zgłoszenie serwisowe w ramach gwarancji (*w godzinach*) będzie wyliczane według wzoru:

$$S = (S \text{ min: } S \text{ n}) \times 25 \text{ pkt.}$$

gdzie:

S min – najkrótszy czas reakcji spośród ofert nieodrzuconych

S n – czas reakcji ocenianej oferty

Ostateczna ocena oferty będzie wyliczana według wzoru:

$$O = C + T + G + S$$

gdzie:

O – ostateczna ocena oferty

C – wartość punktowa uzyskana przez badaną ofertę za kryterium: wartość zamówienia netto,

T – wartość punktowa uzyskana przez badaną ofertę za kryterium: termin dostarczenia przedmiotu zamówienia,

G – wartość punktowa uzyskana przez badaną ofertę za kryterium: okres gwarancji,

S – wartość punktowa uzyskana przez badaną ofertę za kryterium: czas reakcji.

Jeżeli nie można wybrać oferty najkorzystniejszej z uwagi na to, że dwie lub więcej ofert przedstawia taki sam bilans ceny i innych kryteriów oceny ofert, Zamawiający spośród tych ofert wybiera ofertę z niższą ceną. W przypadku, gdy takie oferty posiadają identyczną cenę, kolejnym kryterium brany pod uwagę przez Zamawiającego jest wskazany przez Oferentów czas reakcji na zgłoszenie serwisowe.

X. MIEJSCE I TERMIN SKŁADANIA OFERT

1. Oferta powinna zostać przygotowana na formularzu oferty stanowiącym **Załącznik nr 1 do Zapytania ofertowego**. Oferty stanowiące odpowiedź na zapytanie wraz z załącznikami należy składać elektronicznie w formie skanu podpisanego przez Oferenta, za pomocą wskazanego do kontaktu maila limatherm@bldg.pl oraz frys.r@limatherm.pl
2. Oferent może złożyć tylko jedną ofertę
3. Ostateczny termin składania ofert upływa dnia: **08.04.2024 r.**

XI. OSOBA UPOWAŻNIONA DO KONTAKTU

Do kontaktu z oferentami w sprawach dotyczących postępowania wyznaczeni są:

Pan **Rafał Frys**, kontakt: **e-mail:** frys.r@limatherm.pl, **tel:** +48 695 301 059

Pani **Maria Korzeniowska**, kontakt: **e-mail:** limatherm@bldg.pl, **tel:** +48 530 718 898

XII. WARUNKI WYKLUCZENIA Z UDZIAŁU W POSTĘPOWANIU

Z udziału w postępowaniu wykluczone są Wykonawcy/Oferenci, którzy:

1. Posiadają powiązania osobowe lub kapitałowe z Zamawiającym **LIMATHERM S.A., ul. Tarnowska 1, 34-600 Limanowa, NIP: 7370003520**

Przez powiązania kapitałowe lub osobowe rozumie się wzajemne powiązania między Beneficjentem lub osobami upoważnionymi do zaciągania zobowiązań w imieniu Beneficjenta lub osobami wykonującymi w imieniu Beneficjenta czynności związanych z przygotowaniem i przeprowadzeniem procedury wyboru wykonawcy a wykonawcą, polegające w szczególności na:

- 1) uczestniczenie w spółce jako wspólnik spółki cywilnej lub spółki osobowej;
- 2) posiadanie co najmniej 10% udziałów lub akcji (o ile niższy próg nie wynika z przepisów prawa);
- 3) pełnienie funkcji członka organu nadzorczego lub zarządzającego, prokurenta, pełnomocnika;
- 4) pozostawanie w związku małżeńskim, w stosunku pokrewieństwa lub powinowactwa w linii prostej, pokrewieństwa lub powinowactwa w linii bocznej do drugiego stopnia, lub związanie z tytułu przysposobienia, opieki lub kurateli albo pozostawanie we wspólnym pożyciu z wykonawcą, jego zastępcą prawnym lub członkami organów zarządzających lub organów nadzorczych wykonawców ubiegających się o udzielenie zamówienia;
- 5) pozostawanie z wykonawcą w takim stosunku prawnym lub faktycznym, że istnieje uzasadniona wątpliwość co do ich bezstronności lub niezależności w związku z postępowaniem o udzielenie zamówienia.

W celu potwierdzenia spełnienia ww. warunku Oferenci przedłożą wypełniony **Załącznik nr 3** do Zapytania ofertowego.

2. Nie spełniają warunków udziału w postępowaniu umieszczonych w zapytaniu ofertowym **nr 6/2024** oraz załącznikach, które są integralną częścią zapytania ofertowego bądź też nie dołączyli niezbędnych dokumentów potwierdzających spełnienie ww. warunków.
3. Złożona przez Oferenta - Oferta zawiera istotne błędy w obliczeniu ceny.
4. Oferent złożył ofertę po wskazanym terminie.

XIII. INFORMACJE DODATKOWE ISTOTNE NA ETAPIE ZAWARCIA UMOWY

1. Rozstrzygnięcie postępowania nastąpi niezwłocznie po upływie terminu zakończenia składania ofert.
2. Termin zawiązania ofertą: do **30 czerwca 2024 r.**

3. Wykonawca samodzielnie lub na wniosek Zamawiającego może przedłużyć termin związania ofertą złożonej w ramach zadania I lub zadania II.
4. Po dokonaniu wyboru oferty w ramach zadania I i zadania II - Zamawiający poinformuje Oferenta, którego ofertę wybrano o terminie podpisania umowy. Jeżeli Oferent, którego oferta została wybrana, uchyli się od zawarcia umowy, Zamawiający może wybrać ofertę najkorzystniejszą spośród pozostałych ofert złożonych w ramach niniejszego Zapytania Ofertowego, bez przeprowadzania ich ponownej oceny.
5. **Realizacja zadania II uwarunkowana jest otrzymaniem informacji przez Zamawiającego o przyznaniu dofinansowania w ramach KRAJOWEGO PLANU ODBUDOWY I ZWIĘKSZENIA ODPORNOŚCI, Komponent A „Odporność i konkurencyjność gospodarki”, Cel szczegółowy: Rozwój narodowego systemu innowacji: wzmocnienie koordynacji, stymulowanie potencjału innowacyjnego oraz współpracy pomiędzy przedsiębiorstwami i organizacjami badawczymi, w tym w zakresie technologii środowiskowych, Reforma: A 2.1. Przyspieszenie procesów robotyzacji i cyfryzacji i innowacji, Inwestycja: A 2.1.1. O otrzymaniu dofinansowania Zamawiający poinformuje pisemnie Wykonawcę w ciągu 3 dni roboczych. Wykonawca zobowiązany jest przedstawić zaktualizowany harmonogram dostaw obejmujący zadanie II w ciągu 10 dni roboczych od otrzymania informacji od Zamawiającego o przystąpieniu do realizacji zadania II. Harmonogram będzie podlegał akceptacji przez Zamawiającego.**
6. Zamawiający sporządzi pisemny protokół z wyboru oferty w ramach zadania I i zadania II.
7. Po dokonaniu wyboru oferty w ramach zadania I i zadania II - Zamawiający poinformuje Oferentów biorących udział w postępowaniu ofertowym o wynikach za pośrednictwem e-mail: limatherm@bldg.pl lub frys.r@limatherm.pl.
8. Postępowanie prowadzone jest z zachowaniem zasad uczciwej konkurencji, efektywności, jawności i przejrzystości.
9. Zamawiający dopuszcza możliwość zmiany terminu realizacji umowy, w przypadku wystąpienia okoliczności niezależnych od Zamawiającego i Wykonawcy dotyczących:
 - a) spowodowanych między innymi epidemią, uniemożliwiających prawidłowe i terminowe wykonanie przedmiotu zamówienia (np. spowodowanych decyzją władz państwowych, samorządowych, służb sanitarnych, itp.) oraz w przypadku wystąpienia innych niezależnych okoliczności, których Zamawiający, działając z należytą starannością, nie mógł przewidzieć w chwili podpisania umowy z Wykonawcą.
 - b) przesunięcia okresu realizacji zamówienia w przypadku zmiany terminu realizacji projektu;
 - c) wprowadzenia zmian w przyjętych założeniach dotyczących przedmiotu zamówienia, na wniosek Wykonawcy uzasadniony względami merytorycznymi, technicznymi, funkcjonalnymi, wizualnymi i tylko za zgodą Zamawiającego;
 - d) w przypadku braku dostępności materiałów niezbędnych dla realizacji przedmiotu zamówienia lub wydłużony czas oczekiwania ze względu na sytuację rynkową będącą następstwem np. wystąpienia epidemii lub pandemii i wprowadzonymi w ich efekcie obostrzeniami lub sytuacją gospodarczo-polityczną;
 - e) jeśli się to okaże konieczne, ze względu na zmianę przepisów powszechnie obowiązującego prawa, po zawarciu Umowy, w zakresie niezbędnym do dostosowania Umowy do zmian przepisów powszechnie obowiązującego prawa;
 - f) konieczności dostosowania warunków Umowy do postanowień Umowy o dofinansowanie;
 - g) zaistnienia niemożliwych do przewidzenia w momencie zawarcia umowy okoliczności prawnych, ekonomicznych, technicznych lub wystąpi siła wyższa, za którą żadna ze stron umowy nie ponosi odpowiedzialności, skutkująca brakiem możliwości należytego wykonania umowy zgodnie z zamówieniem.
10. Zmiany w treści umowy muszą zostać uzgodnione i zaakceptowane przez obie strony umowy.
11. Postępowanie prowadzone jest w języku polskim.
12. Od prowadzonego postępowania nie przysługują Oferentom środki ochrony prawnej (protest, odwołanie, skarga) określone odpowiednio w przepisach ustawy Prawo zamówień publicznych.
13. Zamawiający dopuszcza rezygnację z realizacji zadania 2 w sytuacji nieotrzymania informacji o dofinansowaniu do 31 maja 2024 r.

XIV. UNIEWAŻNIENIE POSTĘPOWANIA

1. Zamawiający zastrzega sobie prawo do zmiany treści niniejszego zapytania. Jeżeli zmiany będą mogły mieć wpływ na treść składanych w postępowaniu ofert Zamawiający przedłuży termin składania ofert. Dokonane zmiany zostaną wprowadzone na stronie internetowej <https://www.limatherm.pl/>

2. Zamawiający zastrzega sobie prawo do unieważnienia niniejszego postępowania bez podania uzasadnienia, a także do pozostawienia postępowania bez wyboru oferty.

Niniejsze Zapytanie ofertowe zostało umieszczone na stronie internetowej:

<https://www.limatherm.pl/>

XV. LISTA DOKUMENTÓW/OŚWIADCZEŃ WYMAGANYCH OD WYKONAWCY/ ZAŁĄCZNIKI DO POSTĘPOWANIA:

1. Załącznik nr 1 - Formularz zamówienia
2. Załącznik nr 2 - Oświadczenie o spełnieniu wszystkich warunków udziału w postępowaniu
3. Załącznik nr 3 - Oświadczenie o braku powiązań osobowych i kapitałowych
4. Załącznik nr 4 - Specyfikacja zamówienia/Opis techniczny Zadanie I (1 szt.)
5. Załącznik nr 5 - Specyfikacja zamówienia/Opis techniczny Zadanie II (2 szt.)

Załącznik nr 1**FORMULARZ OFERTY**

W odpowiedzi na Zapytanie Ofertowe nr **6/2024** z dnia **5 marca 2024 r.** związane z automatyzacją lakierni, składamy poniższą ofertę.

Dane Oferenta	
Nazwa	
Adres	
NIP / REGON	
NR KRS	
NUMER REJESTROWY DLA OFERENTA Z INNEGO KRAJU NIŻ PL	
Rodzaj podmiotu	
Dane Osoby Kontaktowej	
Imię i Nazwisko	
Adres e-mail	
Telefon	
Określenie przedmiotu oferty (zakres i szczegółowy opis oferowanych usług/produktów)	

Odniesienie do kryteriów wyboru oferty
ZADANIE I:

– Dostawa stanowiska do malowania lakierami proszkowymi (roboty lakiernicze): ilość 1 sztuka

ZADANIE II:

– Dostawa stanowiska do malowania lakierami proszkowymi (roboty lakiernicze): ilość 1 sztuka

– Dostawa stanowiska do malowania lakierami mokrymi(roboty lakiernicze): ilość 1 sztuka

Wartość zamówienia netto (w PLN/inna waluta)	CAŁOŚĆ ZAMÓWIENIA <i>netto</i> W TYM: ZADANIE I <i>netto</i> ZADANIE II <i>netto</i>
Termin dostarczenia przedmiotu zamówienia od daty podpisania umowy z Zamawiającym (liczba pełnych tygodni) <i>pełnych tygodni</i>
Okres gwarancji na przedmiot zamówienia liczony od dnia podpisania protokołu odbioru (w miesiącach) <i>miesiący</i>
Czas reakcji na zgłoszenie serwisowe w ramach gwarancji (w godzinach) <i>godzin</i>

ZADANIE I i II – Proponowany harmonogram dostaw
ZADANIE I
ZADANIE II

Załączniki do formularza*	
Załącznik nr 2 Oświadczenie o spełnianiu warunków udziału w postępowaniu	(TAK/NIE)*
Załącznik nr 3 Oświadczenie o braku powiązań osobowych i kapitałowych	(TAK/NIE)*

***niepotrzebne skreślić**

Oświadczenie oferenta:

Oświadczamy, że zapoznaliśmy się z Zapytaniem Ofertowym i nasza oferta zawiera wszystkie elementy określone w Zapytaniu.

Imię i Nazwisko osoby upoważnionej do złożenia oferty	
Stanowisko służbowe	
Data i podpis	

Dotyczy zadania I i zadania II w ramach zapytania ofertowego nr 6/2024 z dnia 5 marca 2024 r.

Załącznik nr 2

.....,dn.....

Wykonawca

(Nazwa, adres)

.....

.....

Oświadczenie o spełnieniu wszystkich warunków udziału w postępowaniu

do zapytania ofertowego nr 6/2024 z dnia 5 marca 2024 r.

1. Dysponuję potencjałem technicznym, koniecznym do należytego wykonania zamówienia.
2. Znajduję się w sytuacji ekonomicznej i finansowej zapewniającej wykonanie zamówienia.
3. Posiadam wykwalifikowaną kadrę, gotową do realizacji zamówienia.
4. Posiadam niezbędną wiedzę i doświadczenie oraz zdolności techniczne i organizacyjne umożliwiające prawidłowe wykonanie przedmiotu zamówienia.

.....

data i podpis upoważnionego przedstawiciela Wykonawcy

Dotyczy zadania I i zadania II w ramach zapytania ofertowego nr 6/2024 z dnia 5 marca 2024 r.

Załącznik nr 3

Wykonawca/pieczątko:

NIP , dn.

REGON

Oświadczenie o braku powiązań osobowych i kapitałowych

w odpowiedzi na zapytanie ofertowe nr 6/2024 z dnia 5 marca 2024 r.

Oświadczam(y), że nie jestem(eśmy) powiązani z Zamawiającym osobowo lub kapitałowo.

Przez powiązania kapitałowe lub osobowe rozumie się wzajemne powiązania między zamawiającym lub osobami upoważnionymi do zaciągania zobowiązań w mieniu zamawiającego lub osobami wykonującymi w imieniu zamawiającego czynności związane z przygotowaniem i przeprowadzaniem procedury wyboru wykonawcy, a wykonawcą, polegające w szczególności na:

- 1) uczestniczenie w spółce jako wspólnik spółki cywilnej lub spółki osobowej;
- 2) posiadanie co najmniej 10% udziałów lub akcji (o ile niższy próg nie wynika z przepisów prawa);
- 3) pełnienie funkcji członka organu nadzorczego lub zarządzającego, prokurenta, pełnomocnika;
- 4) pozostawanie w związku małżeńskim, w stosunku pokrewieństwa lub powinowactwa w linii prostej, pokrewieństwa lub powinowactwa w linii bocznej do drugiego stopnia, lub związanie z tytułu przysposobienia, opieki lub kurateli albo pozostawanie we wspólnym pożyciu z wykonawcą, jego zastępcą prawnym lub członkami organów zarządzających lub organów nadzorczych wykonawców ubiegających się o udzielenie zamówienia;
- 5) pozostawanie z wykonawcą w takim stosunku prawnym lub faktycznym, że istnieje uzasadniona wątpliwość co do ich bezstronności lub niezależności w związku z postępowaniem o udzielenie zamówienia.

.....
data i podpis upoważnionego przedstawiciela Wykonawcy

3	Możliwość podłączenia do sieci ethernet, archiwizacji programów, monitorowania produkcji
4	Możliwość dodawania do programów plików .pdf
5	Montaż, uruchomienie oraz szkolenie w cenie
6	Certyfikacja stanowiska pod wymagania znaku CE w cenie
7	Transport na warunkach DDP Limanowa zgodnie z Incoterms 2010
8	Czas reakcji serwisu od momentu zgłoszenia awarii w dni robocze i przeprowadzenie wstępnej

OPIS TECHNICZNY - ZADANIE II

Automatyzacja lakierni musi składać się z następujących elementów nie gorszych niż:

1	Stanowisko do malowania lakierami proszkowymi - 1 kompletne gniazdo zautomatyzowane
1.1	Robot lakierniczy (6 cio osiowy)
1.2	Obszar roboczy: Promień 1700-1800; Wysokość 1800-2100 mm
1.3	Max obciążenie nadgarstka robota: 4kg
1.4	Programowanie robota: Selfteaching
1.5	Powtarzalność ruchu robota nie więcej niż: +/- 3 mm
1.6	Certyfikat Atex II 2/22 GD
1.7	Karuzela 4 ramienna (o średnicy obrotu 3000-3500 mm)
1.8	Możliwość regulacji prędkości obrotowej detalu na karuzeli.
1.9	Obciążenie ramienia: min 28 kg.
1.10	Wygodzenie stanowiska - siatka bezpieczeństwa
1.11	Zestaw aplikacyjny dla automatyzacji
1.12	pistolet automatyczny
1.13	sterownik aplikacji malowania umożliwiający współpracę z robotem
1.14	pompa inżektorowa
1.15	zbiornik na farbę proszkową min 50 l
1.16	przewody elektryczne i pneumatyczne
1.17	Podstawa robota umożliwiająca przemieszczanie zestawu robot-karuzela.
1.18	Gwarancja minimum 24 mce na całe stanowisko
1.19	Zaprojektowanie adaptacji do robotyzacji w kabinie lakierniczej KPZ-2

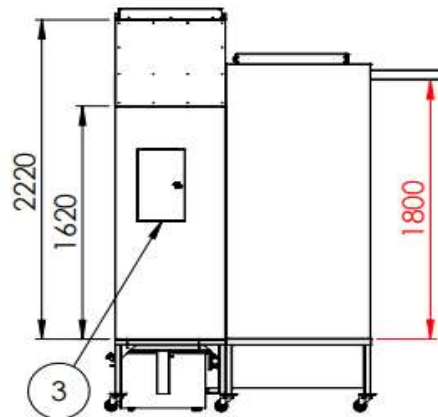
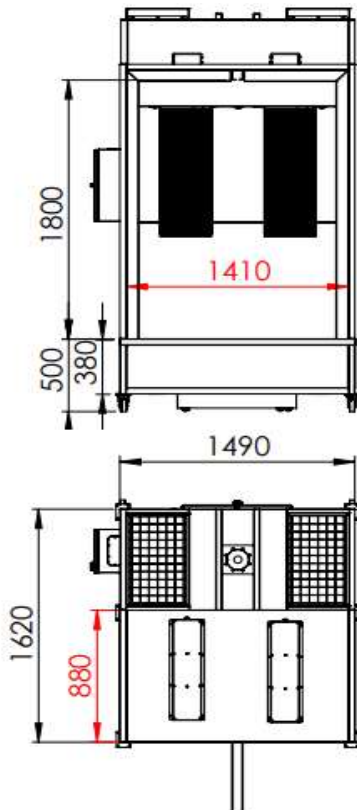

UWAGI:
- Kabina proszkowa KPZ-2 O
z 2 filtrami H900

5	Możliwość dodawania do programów plików .pdf
6	Montaż, uruchomienie oraz szkolenie w cenie
7	Certyfikacja stanowiska pod wymagania znaku CE w cenie
8	Transport na warunkach DDP Limanowa zgodnie z Incoterms 2010
9	Czas reakcji serwisu od momentu zgłoszenia awarii w dni robocze i przeprowadzenie wstępnej